

JSPB
J-SPORT



-輕量級彈鏢團隊競賽-

2020 0521修訂 版本:0.79

By:Ezekiel lin

氣球安裝說明:

1. 準備一顆直徑24.5公分的氣球.
2. 將套件感應磚感應面朝外.
3. 氣球用手指捏好直往下押入安裝.
4. 按押氣球到底調整感應磚,讓三個點平均,並且貼近氣球面.
5. 感應磚順時鐘旋轉,開啟感應.
6. 注意周遭環境,避免碰撞.
7. 開始前爆破可換新,遊戲開始後不更換氣球.
8. 即使氣球沒有破,脫離了框架也算出局.

!警告!

感應磚砂紙會刮傷眼鏡,手錶,手機,等物體..,操縱時請遠離這些東西.



強力磁鐵會干擾心律調節器,機械手錶,磁卡..等磁場物,操縱或攜帶時請遠離這些東西.



氣球爆破音量,可能引發身體不適,請評估自身身體狀況再決定是否遊戲.





規則模式: J-SPORT 氣球生命制-分數制

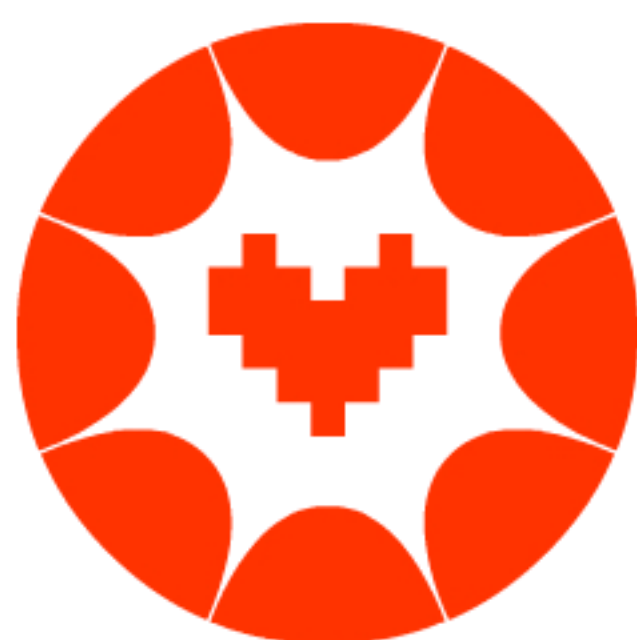

概要:

J-SPORT 綜合射擊技能,體能以及策略的團隊比賽,為了公平性,以及遊戲平衡,發射器與泡棉彈須符合規定.

泡棉彈: 每一隊100發 分配彈藥盤給隊伍彈藥士進行保管(並撿泡綿彈支援隊伍)

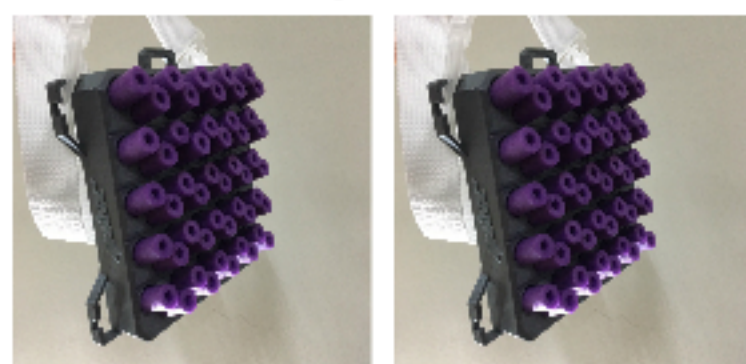

人數: 4 VS. 4

目標: 奪取金圈,團隊分數達7分獲勝

消滅對手:勝利團隊可以獲得1分

局數: 2 局

回合: 回合達7分結束試合,一局最多4回合

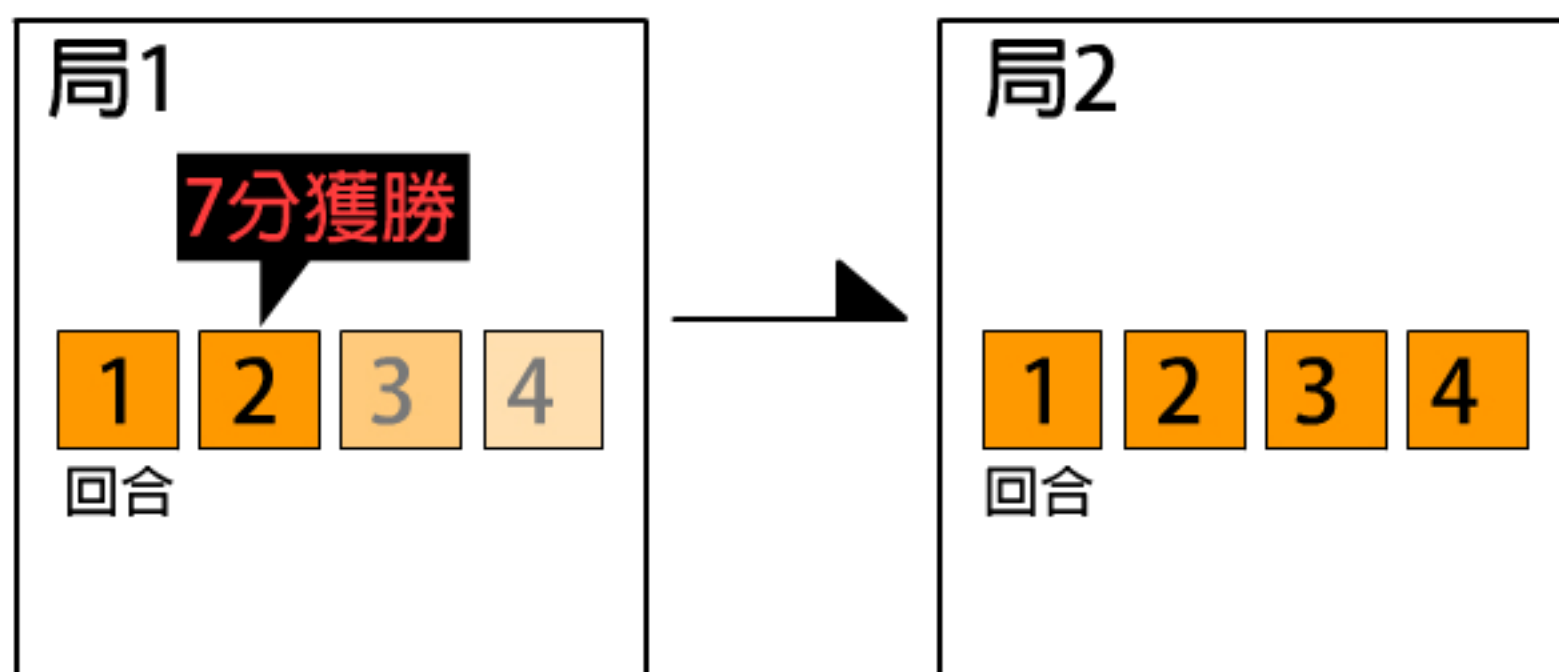

一回合 時間限制
5:00



規則模式: J-SPORT 氣球生命制-分數制



計分用黃金圈:

1.概要: 每回合場地地上會出現與比賽人數相同的黃金圈, 隊伍搶奪黃金圈為目標.個人可以拿取一個以上黃金圈.

2.終止計分:

- A.個人出局須把所有黃金圈丟地上,不可上拋或是慢放置
- B.團隊最後一員出局,黃金圈丟地上後,終止計分.
- C.時間到終止計分.

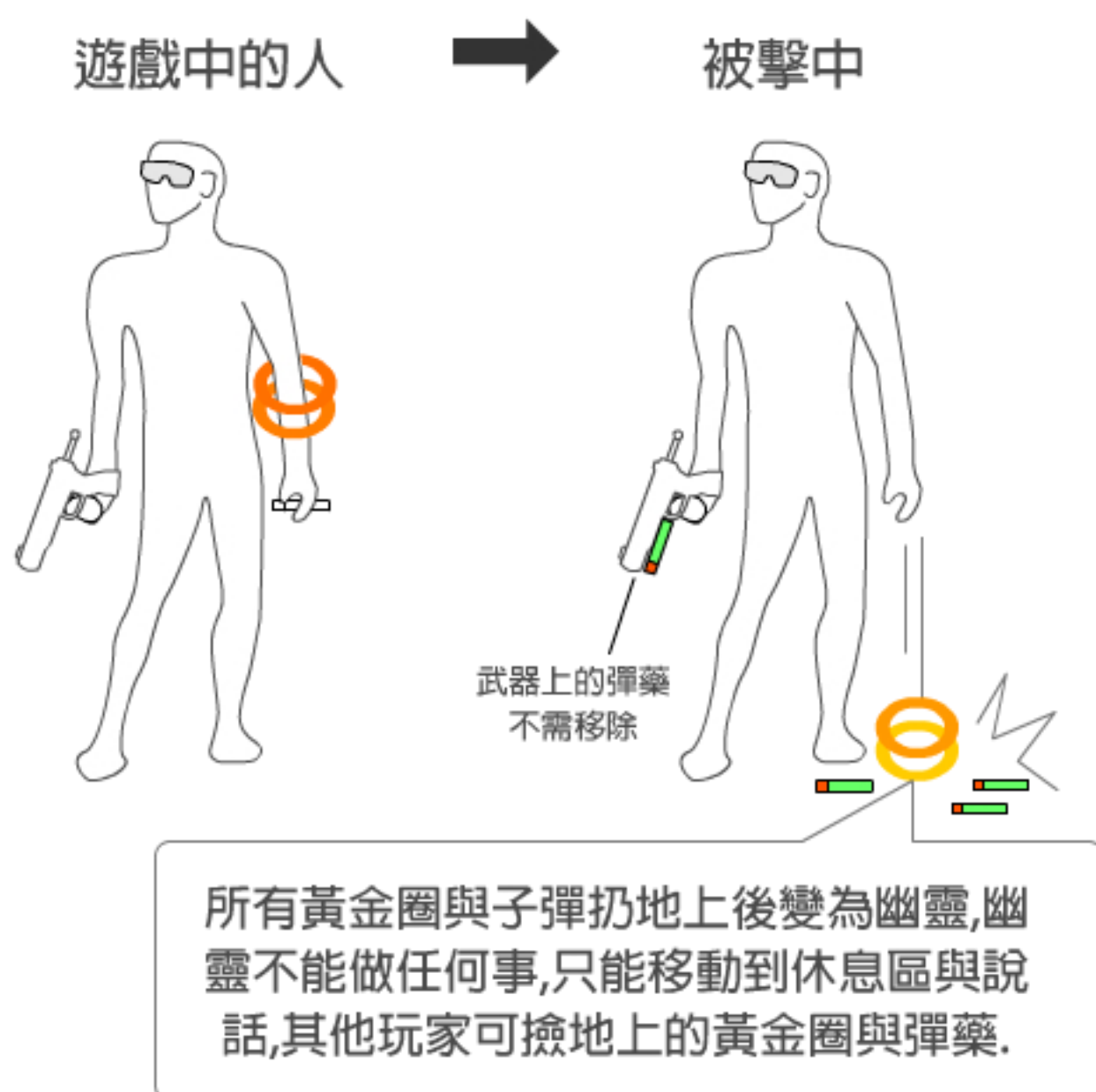

3.傳送

- A. 黃金圈接收者須蹲下,並握拳提示
- B. 傳送者握住接收者拳頭,一次將黃金圈倒下完成.
- C. 傳送者被擊中可傳送完離開.
- D. 接收者被擊中則失敗,將黃金圈丟地上離開.



4. 分數會延展至下一回合

- A. 團隊黃金圈在身上可以延續到下一回合.
- B. 下一回合會有新的黃金圈在場地.
- C. 回合結束後歸零.



武器限制: 輕量級手動

輕量級手動

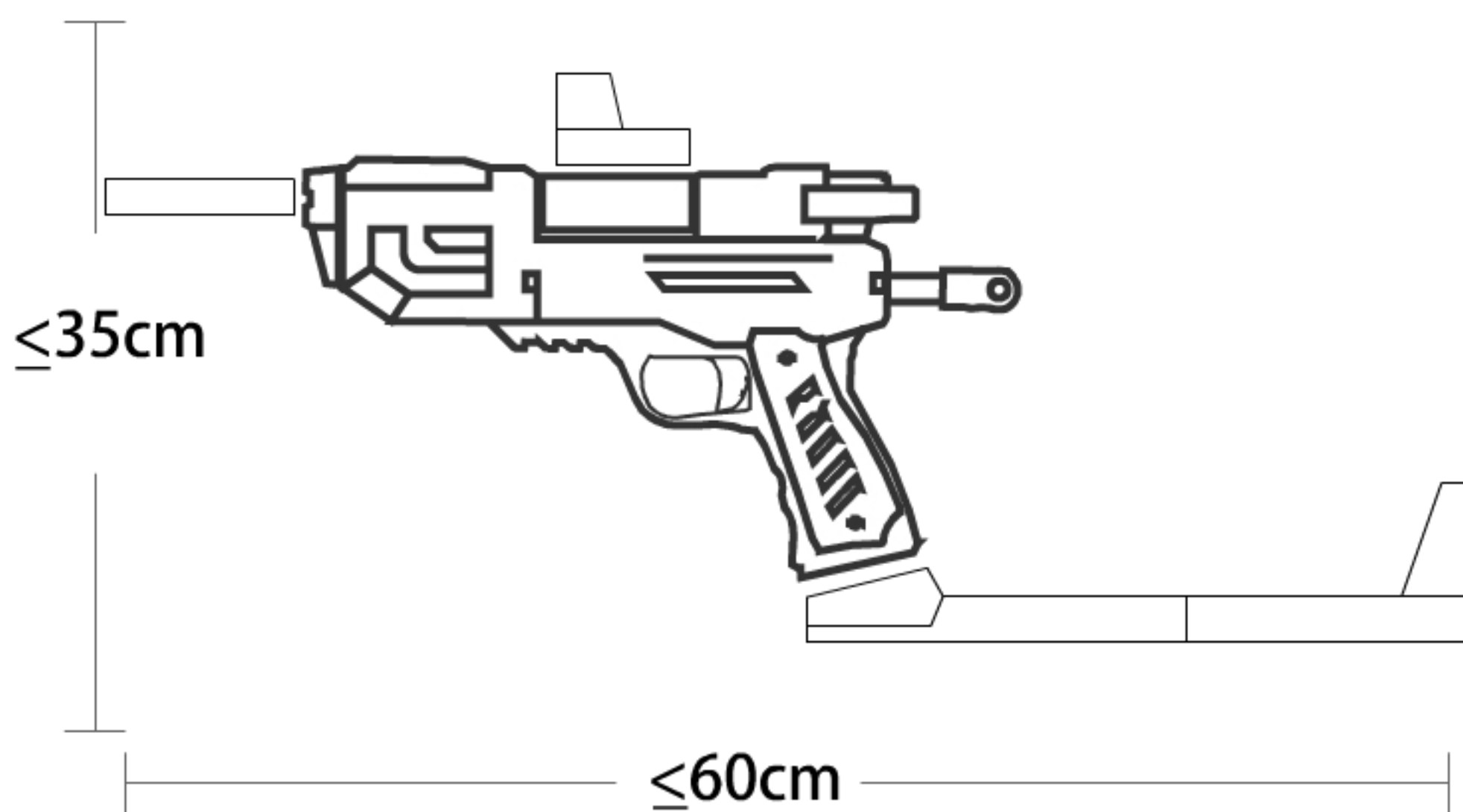

重量:
0.2 Kg~ 0.8kg

初速: <math>< 130\text{ fps}</math>

動力: 彈簧, 氣動

彈藥: 12.5mm 短彈 長彈

輕量級可參賽武器:

JSPB: 都市行動, Pro系列款式.

NERF: Hammershot, firestrike, Marvrick

[與上述結構相似款型即可]

可增加外掛: 瞄準器, 雷指器, 槍托, 填彈器, 槍套



1. 競技場 限制初速130以下JSPB參賽,年齡限制12歲以上.

2. 眼鏡,護目鏡是一定要的
如果看見對方沒有戴可以直接讓對方出局.



3. 不可以倒退走路,注意行走安全,小心撞樹,注意自身安全.



4. 不可射擊路人以及動物.

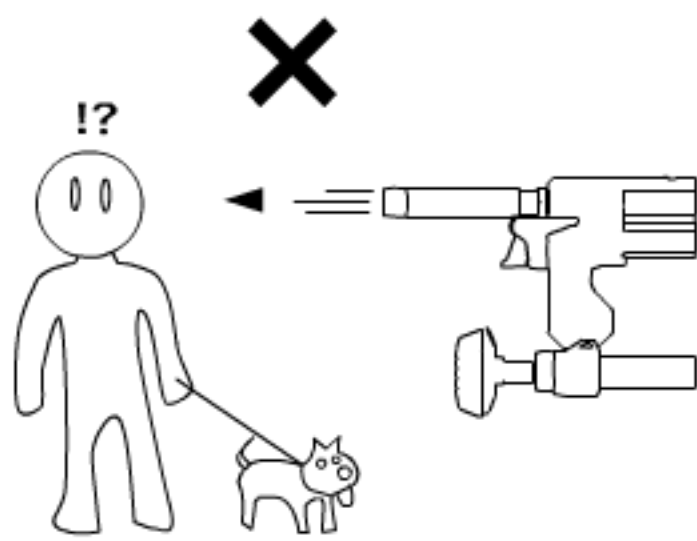

5. 地形不熟悉的情況容易跌倒,帶領各位奔跑並熟悉地形.

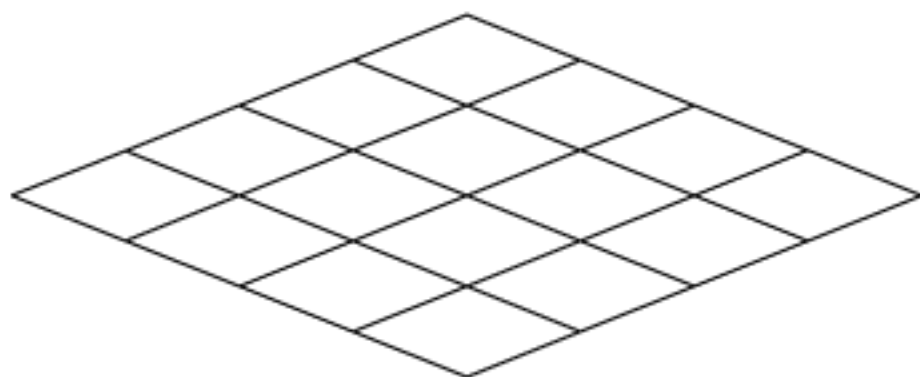



遊戲地圖設定:

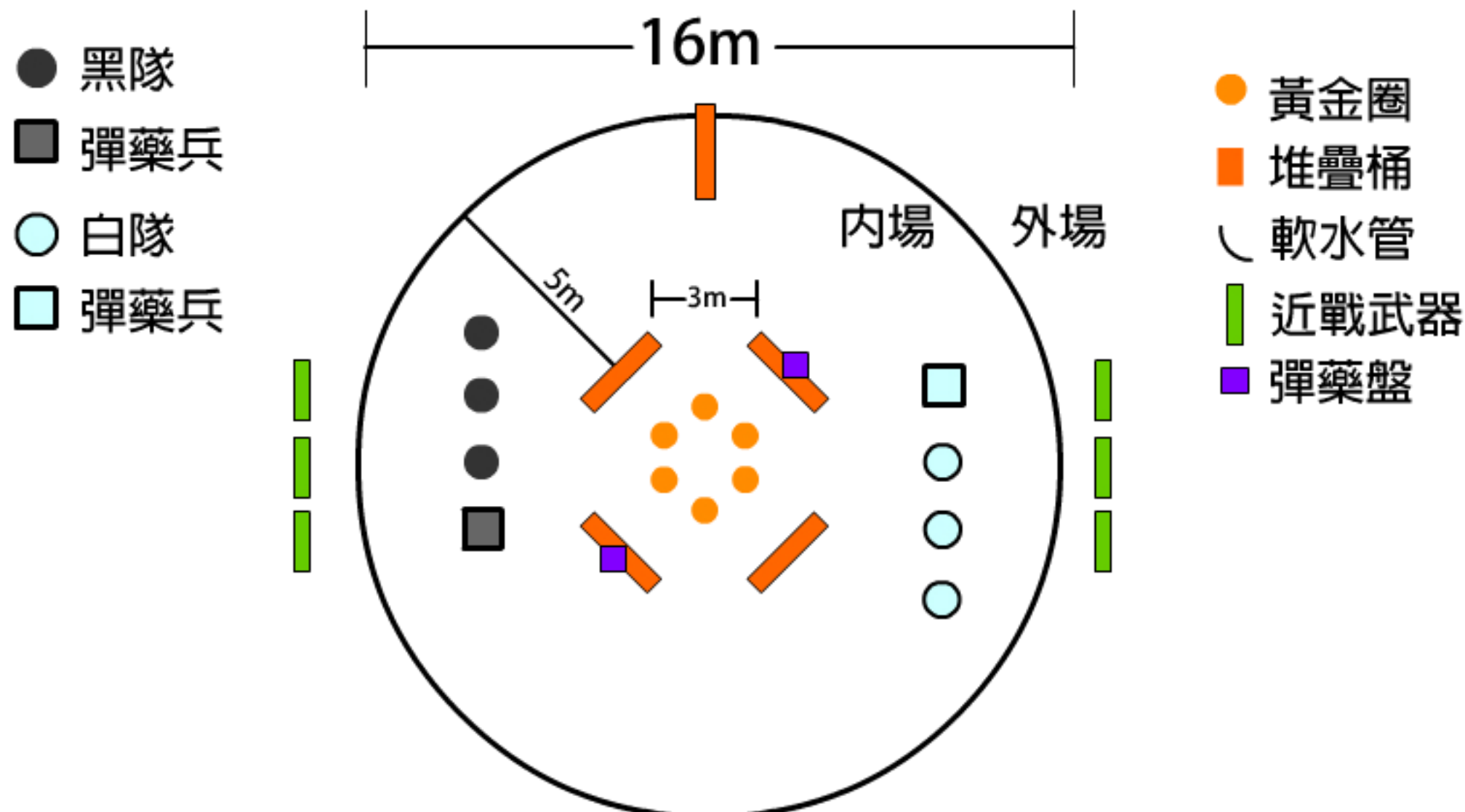

- 1.障礙物不更動.
- 2.請設定鬧鐘5分鐘,響鈴後遊戲結束.
- 3.內場不得到外場,外場不能到內場.
- 4.超越界線,經過裁判警告後,第二次出界則出局.
- 5.內場出局變鬼即到外場,並拿進戰武器打擊內場.
- 6.鬼是無敵,能用泡棉柱攻擊,鬼與別組鬼對打無效.

成績計算:

[A] = Ammunition [B]=Beginner

| 練習賽 | |
|--|--|
| 橘隊(黑) | 白隊 |
| 成員: Allen [B] 成員: Bill [A] 成員: JOE 成員: Spring | 成員: Eileen 成員: Jan [A] 成員: SK9 [B] 成員: Vektor |
| WIN | |
| | WIN |

(平手)

*成績登錄於社團



賽制與細項:

基礎課程:

新手必須上課,練習手槍握姿,才能進入遊戲,確保遊戲體驗.

賽事:

分為訓練賽 與 冠軍賽

- 1.訓練賽仍然有計分,地區性比賽,幫助隊為冠軍賽準備
 - 2.冠軍賽與全國競爭,獎盃與榮耀
-

後補人員:

訓練賽:

3 V.S. 4人數不足情況下,可增加1氣球至3員隊伍.

冠軍賽:

冠軍賽以候補人員優先,若無候補人員增加一枚氣球代替.

備用武器: 場上一人最多攜帶2把武器,
可攜帶備用武器,以防臨時故障.

穿著:

1. 請勿打赤膊
2. 運動休閒,戰術服裝皆可參賽
3. Cosplay造型可參賽